

OHAK SO'NDIRILGANDAN KEYINGI NEDOPAL (SHLAM) - TEXNOGEN CHIQUINDISI VA UN DAN SAMARALI FOYDALANISH ISTIQBOLLARI

Bekzod Xomidjonovich Kodirov

Farg'ona politexnika instituti katta o'qituvchisi, mustaqil izlanuvchi

E-mail: b.qodirov@ferpi.uz

Annotatsiya: "Farg'onaazot" AJ misolida ohak so'ndirilgandan keyingi nedopal (shlam) - texnogen chiqindisini hosil bo'lish jarayonining qisqacha tavsifi va miqdorini o'rganib chiqamiz.

Kalit so'zlar: ohak so'ndirilgandan keyingi nedopal (shlam) - texnogen chiqindisi, mineral o'g'it, chiqindi, suvni tozalash.

Annotation: on the example of "Farg'onaazot" JSC, we will study a brief description and quantity of the process of formation of nedopal (sludge) - man-made waste after lime quenching.

Keywords: nedopal (slurry) after lime quenching - man-made waste, mineral fertilizer, waste, water treatment.

Kimyo sanoati korxonalarida hamda issiqlik elektrostansiyalarida foydalaniladigan kimyoviy tozalangan suvlarni tozalash natijasida hosil bo'ladigan ohak so'ndirilgandan keyingi nedopal (shlam) - texnogen chiqindisini "Farg'onaazot" AJ korxonasidan olingan ma'lumotlarga asoslanib, tushunchalar berib o'tamiz.

"Farg'onaazot" AJ da Iste'mol sodasi ishlab chiqarish, sanoat oqava suvlarini neytrallash va tozalash sexi kimyoviy suv tozalash bo'limi (361-bino)da hosil bo'lgan ohak so'ndirilgandan keyingi nedopal (shlam) - texnogen chiqindisining tarkibiy qismlari yuqorida keltirilgan.

1-rasm. Iste'mol sodasi ishlab chiqarish, sanoat oqava suvlarini neytrallash va tozalash sexi kimyoviy suv tozalash bo'limi (361-bino) ning texnologik tasviri

"Farg'onaazot" AJ da Iste'mol sodasi ishlab chiqarish, sanoat oqava suvlarini neytrallash va tozalash sexi kimyoviy suv tozalash bo'limi (361-bino) ning **doimiy texnologik reglamenti** (VII. Ishlab chiqarish chiqindilarining yillik sarfi me'yorlari, 7.1-jadval) ga asoslangan holda 1 m³ suvni tozalash natijasida 107 kg texnogen chiqindi hosil bo'lishi ko'rsatilgan. Ushbu (361-bino)ning ishlab chiqarish (suvni tozalash) quvvati 400÷700 m³/soat hamda bir yilda 330 kun, uzluksiz, sutkasiga 3 smena, ya'ni 24 soat ishlashini inobatga olsak, 7920 soatni tashkil qilishini bilgan holda, bir yilda hosil bo'ladigan texnogen chiqindini hisoblab topamiz:

Bir yil davomida ish vaqti: 330 kun = 7920 soat.

7920 × 400 = 3 168 000 m³/yil suv tozalanadi.

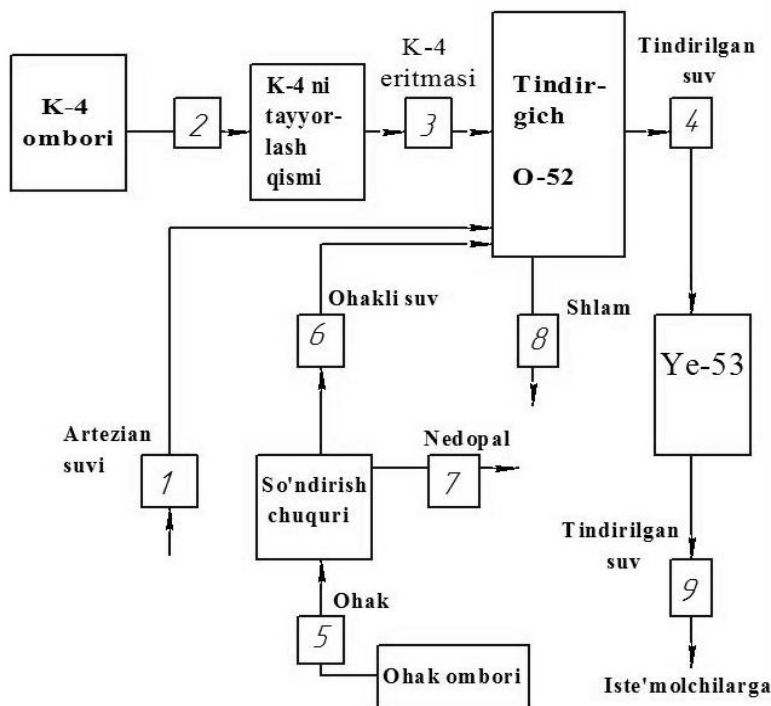

$3\ 168\ 000 \times 107 = 338\ 976\ 000$ kg yoki **338 976 tn/yil** ohak so'ndirilgandan keyingi nedopal (shlam) - texnogen chiqindisi hosil bo'ladi.

$7920 \times 500 = 3\ 960\ 000$ m³/yil suv tozalanadi.

$3\ 960\ 000 \times 107 = 423\ 720\ 000$ kg yoki **423 720 tn/yil** ohak so'ndirilgandan keyingi nedopal (shlam) - texnogen chiqindisi hosil bo'ladi.

$7920 \times 600 = 4\ 752\ 000$ m³/yil suv tozalanadi.

$4\ 752\ 000 \times 107 = 508\ 464\ 000$ kg yoki **508 464 tn/yil** ohak so'ndirilgandan keyingi nedopal (shlam) - texnogen chiqindisi hosil bo'ladi.

$7920 \times 700 = 5\ 544\ 000$ m³/yil suv tozalanadi.

$5\ 544\ 000 \times 107 = 593\ 208\ 000$ kg yoki **593 208 tn/yil** ohak so'ndirilgandan keyingi nedopal (shlam) - texnogen chiqindisi hosil bo'ladi.

Bu faqat birgina ishlab chiqarish korxonasi - "Farg'onaazot" AJ da hosil bo'ladigan texnogen chiqindining yillik miqdori. Respublikamizdagi boshqa suvni tozalab, texnologiyaga ishlatadigan korxonalarni atrof-muhitga chiqarayotgan xuddi shunday ohak so'ndirilgandan keyingi nedopal – texnogen chiqindilarini o'rganadigan bo'lsak, judayam katta miqdorni tashkil qiladi. Albatta har bir ishlab chiqarish uchun foydalaniladigan suvlarning kimyoviy tarkibi turlicha bo'ladi, yuqoridagi hisob-kitoblar faqatgina "Farg'onaazot" AJ uchungina tegishli.

Xulosa. Ohak so'ndirilgandan keyingi nedopal (shlam) - texnogen chiqindisini mineral o'g'itlar, qurilish materiallari ishlab chiqarish sohalarida foydalanish imkoniyati mavjud. Bu albatta Respublikamizdagi ekologik vaziyatni yanada yaxshilanishiga va iqtisodiy samaradorlikka olib kelishiga ishonamiz.

Foydalanilgan adabiyotlar:

1. "Farg'onaazot" AJ Iste'mol sodasi ishlab chiqarish, sanoat oqava suvlarini neytrallash va tozalash sexi kimyoviy suv tozalash bo'limi (361-bino) ning **doimiy texnologik reglament**.
2. Кодиров, Б., & Хамрокулов, З. (2023). Крупнейшие пожары и взрывы аммиачной селитры, произошедшие в истории человечества. *Journal of Experimental Studies*, 1(1), 13-17.
3. Kodirov B.X., Tojiyev R.R. Nitrat ammoniy suyuqlanmasiga glaukonit mineralini qo'shish asosida mikroelementlarga boyitilgan kompleks azotli mineral o'g'it olish. *Scientific-technical journal (STJ FerPI, ФарПИ ИТЖ, НТЖ ФерПИ, 2022, Т.26. спец. выпуск №9)*, 195-198.
4. Kodirov, B., Sadiyeva, N., Isgenderova, S., Cherepnova, Y., Afandiyeva, L., Quliyeva, E., ... & Shaumarov, A. *Chemical sciences*.
5. Bekzod Khomidzhonovich Kodirov. The largest explosions of ammonium nitrate in the XXI century. *Colloquium-journal (ISSN 2520-2480), №1 (124)*, 50-55.
6. Kodirov, B. Influence of inorganic additives on the basic properties of ammonium nitrate. *Polish journal of science Учредители: Громадська Організація "Фундація Економічних Ініціатив"= Общественная Организация" Фондация Экономических Инициатив"*, 3-12.